

<b>BA</b> Белый	<b>RG</b> Красный	<b>MA</b> Коричневый	<b>BJ</b> Бежевый	<b>VE</b> Зеленый	<b>VI</b> Фиолетовый	<b>CY</b> Прозрачный или белый
<b>JA</b> Желтый	<b>BE</b> Голубой	<b>SA</b> Розовый	<b>NO</b> Черный	<b>OR</b> Оранжевый	<b>GR</b> Серый	

### 3. ЭЛЕКТРОСХЕМЫ RENAULT TRAFIC И NISSAN PRIMASTAR

#### ДВЕРНЫЕ ЗАМКИ TRAFIC\_PRIMASTAR (ВАРИАНТ 1)

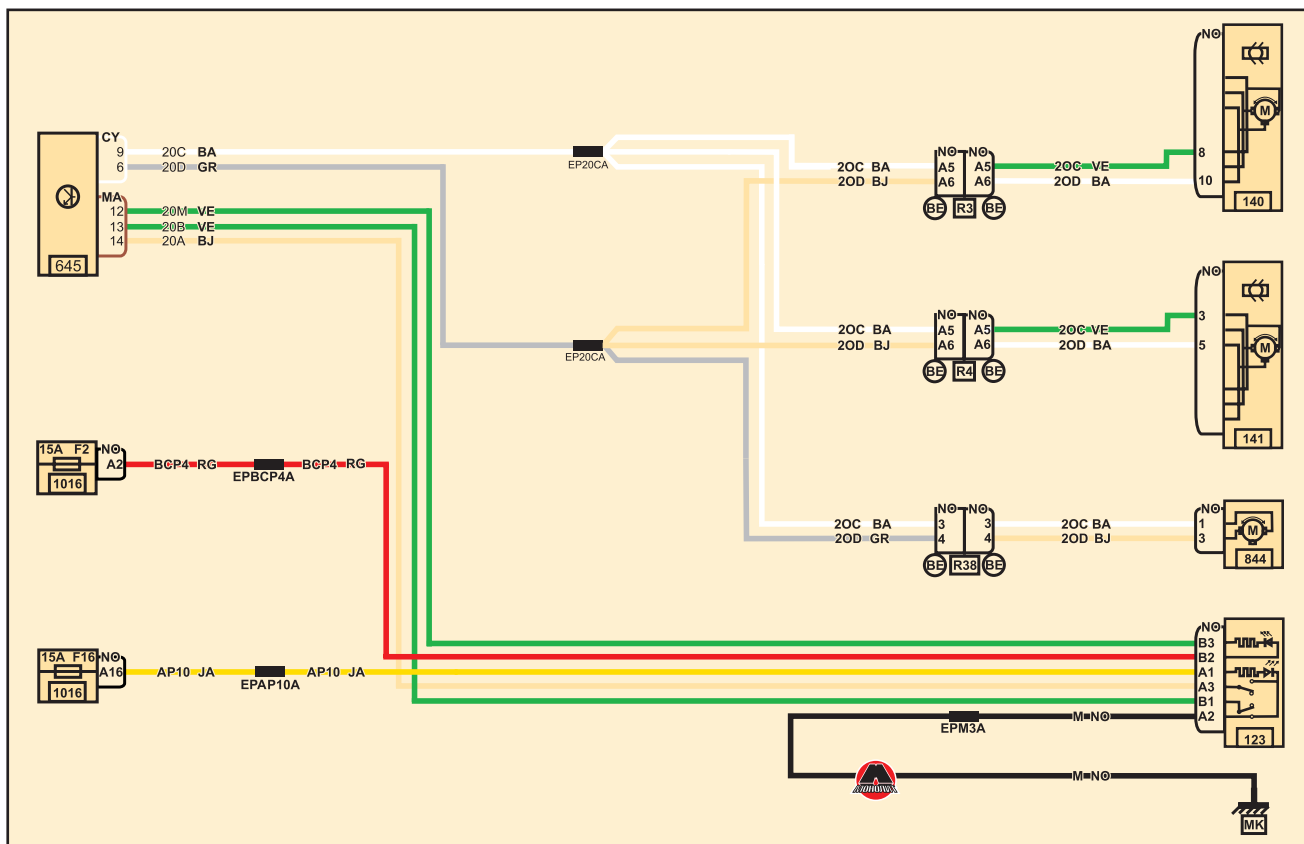

#### ДВЕРНЫЕ ЗАМКИ TRAFIC\_PRIMASTAR (ВАРИАНТ 2)

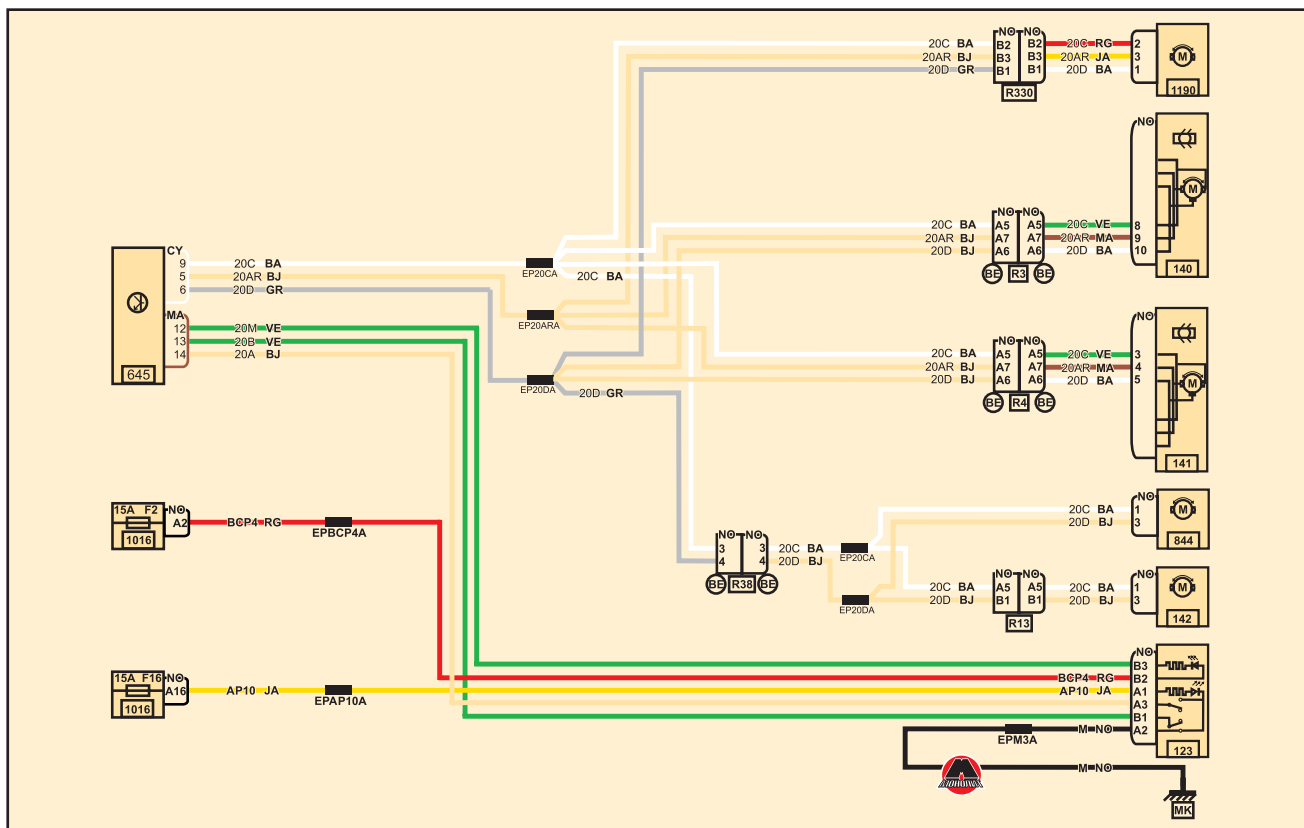

- 1
- 2
- 3
- 4
- 5
- 6
- 7
- 8
- 9
- 10
- 11
- 12
- 13
- 14
- 15
- 16
- 17
- 18
- 19
- 20
- 21
- 22

<b>BA</b> Белый	<b>RG</b> Красный	<b>MA</b> Коричневый	<b>BJ</b> Бежевый	<b>VE</b> Зеленый	<b>VI</b> Фиолетовый	<b>CY</b> Прозрачный или белый
<b>JA</b> Желтый	<b>BE</b> Голубой	<b>SA</b> Розовый	<b>NO</b> Черный	<b>OR</b> Оранжевый	<b>GR</b> Серый	

**ПЕРЕДНИЕ И ЗАДНИЕ ПРОТИВОТУМАННЫЕ ФАРЫ TRAFIC\_PRIMASTAR (ВАРИАНТ 1)**

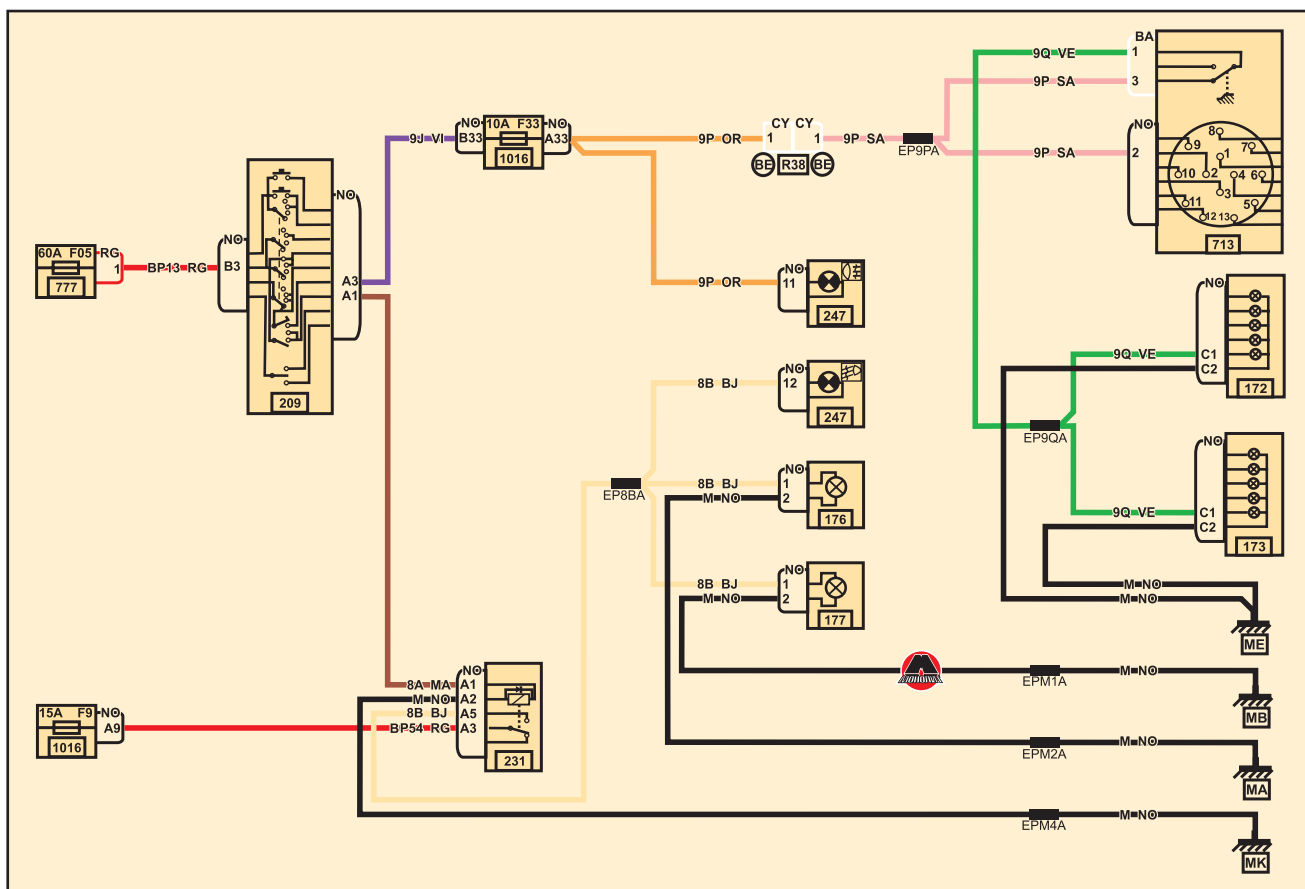

**ПЕРЕДНИЕ И ЗАДНИЕ ПРОТИВОТУМАННЫЕ ФАРЫ TRAFIC\_PRIMASTAR (ВАРИАНТ 2)**

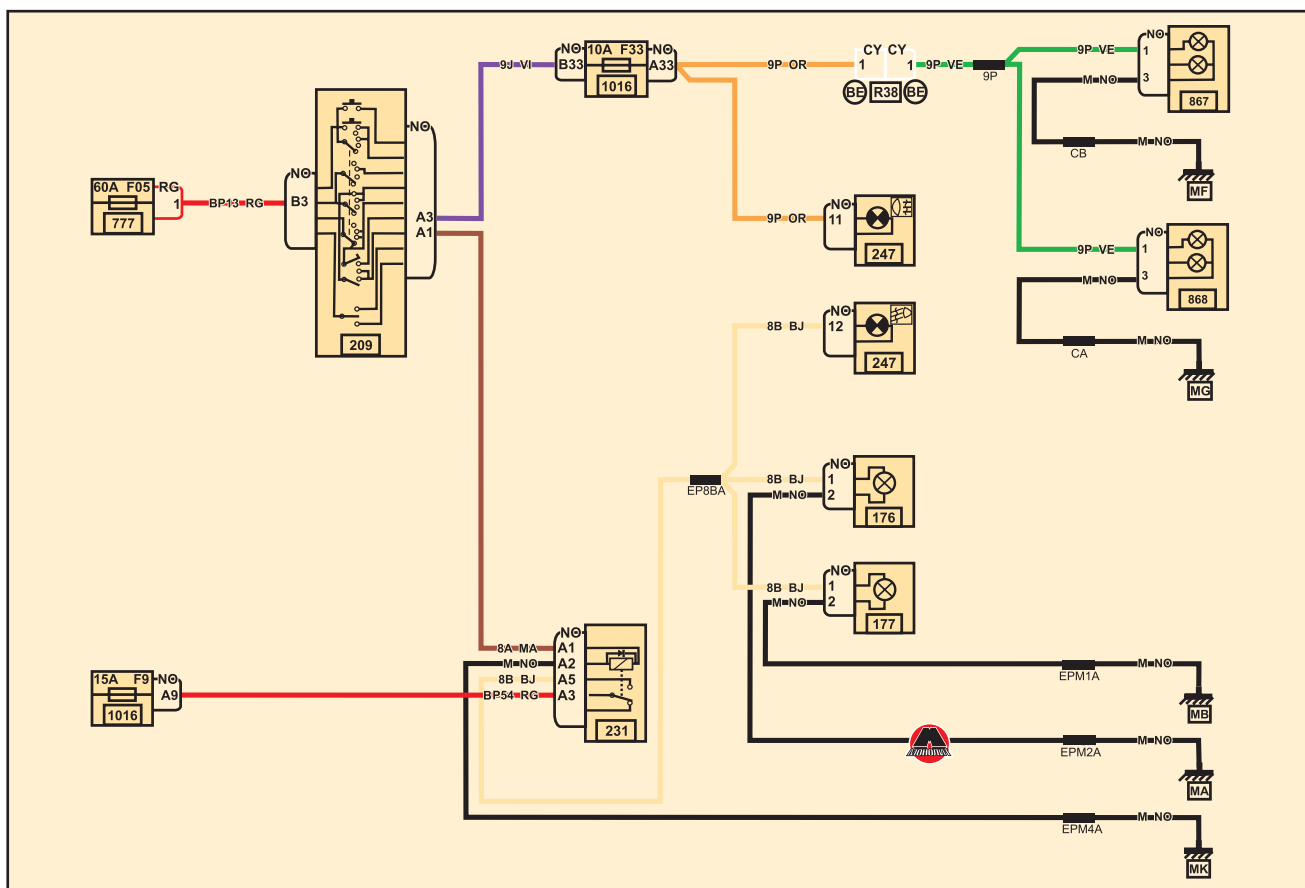

- 1
- 2
- 3
- 4
- 5
- 6
- 7
- 8
- 9
- 10
- 11
- 12
- 13
- 14
- 15
- 16
- 17
- 18
- 19
- 20
- 21
- 22